



Centrale rekuperacyjne z wymiennikiem obrotowym SALDA RIRS

RIRS 700 EKO

WERSJA PIONOWA (V)

Opis

Centrale wentylacyjne RIRS EKO wyposażone są w wydajny obrotowy wymiennik ciepła. Jednostki służą do wentylacji domów oraz innych ogrzewanych pomieszczeń. Ten model produktu może być sterowany za pomocą sterowników TPC, Stouch i Flex.

- Ciche i wydajne wentylatory EC.
- Sprawność wymiennika ciepła: do 74%.
- Zintegrowana nagrzewnica elektryczna lub opcjonalnie wodna.
- Sterowanie przepływem powietrza.
- Niski poziom hałasu.
- Izolacja akustyczna ścian: 50 mm.
- Szybki i łatwy montaż.
- Całkowicie zintegrowany system sterowania typu plug&play.
- Opcjonalny przetwornik CO₂, ciśnienia lub przepływu powietrza.

SALDA

Dane techniczne

Wersja z nagrzewnicą elektryczną

Powietrze nawiewane

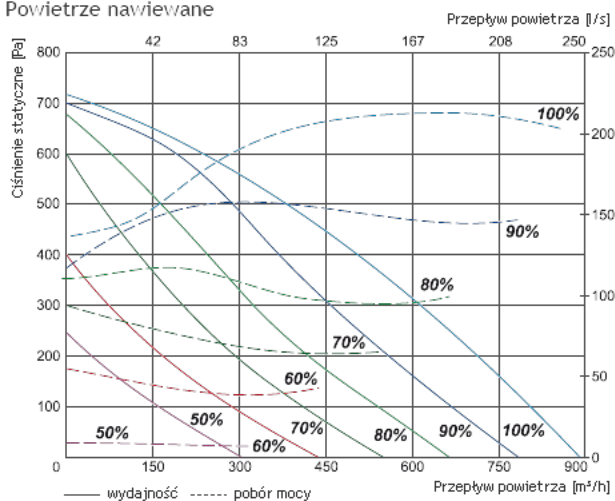

Powietrze wywiewane

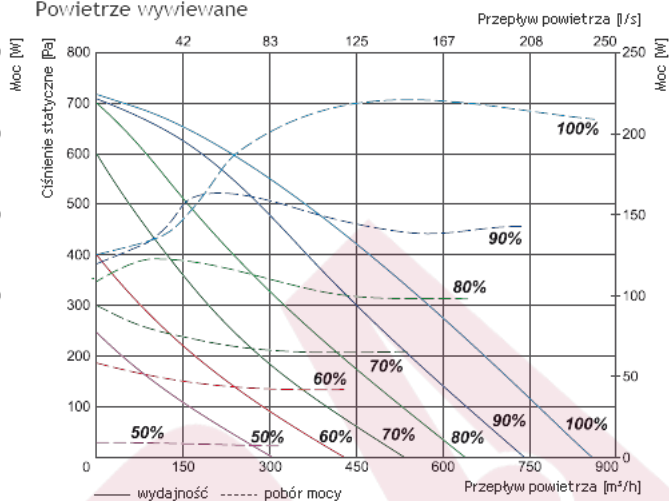

Moc właściwa wentylatora

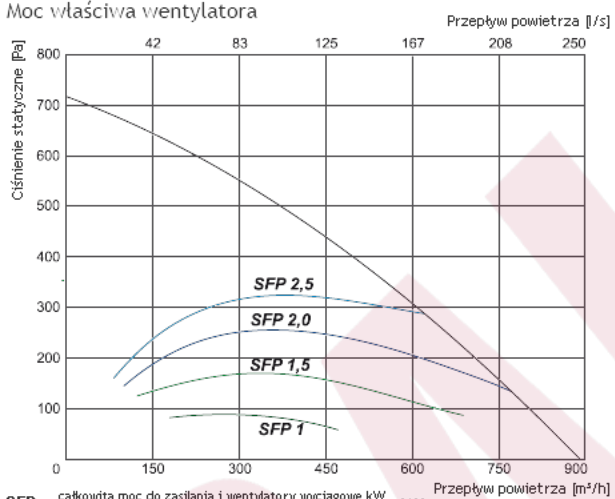

$$SFP = \frac{\text{całkowita moc do zasilania i wentylatory wyciągowe [kW]} \times 3600}{\text{przepływ powietrza [m}^3\text{/h]}}$$

Sprawność temperaturowa

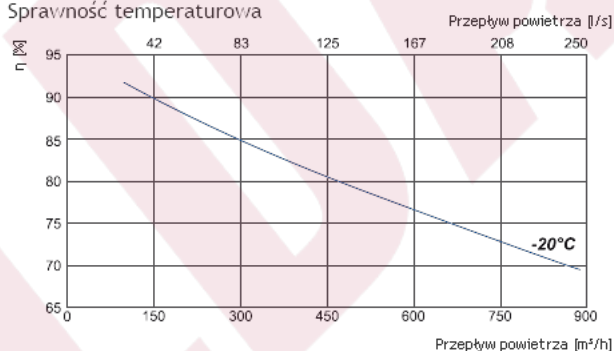

Powietrze wylotowe = 20°C/60% RH - Powietrze zewnętrzne = -20°C/90% RH
Równowaga pomiędzy powietrzem dolotowym / powietrzem wylotowym = 1,0

		RIRS 700 VE EKO		
Wydajność/spręż		[m ³ /h]/[Pa]	750/150	
Nagrzewnica	- faza, napięcie	[50Hz/V]	~1, 230	
	- moc	[kW]	2,0	
Wentylatory EC	- faza, napięcie	[50Hz/V]	~1, 230	
	- wywiew	- moc/prąd	[kW/A]	0,222/1,80
		- prędkość wentylatora	[min ⁻¹]	3380
- nawiew	- moc/prąd	[kW/A]	0,216/1,71	
		- prędkość wentylatora	[min ⁻¹]	3380
Sprawność cieplna			74%	
Maks. zużycie energii		[kW/A]	2,45/12,31	
Płyta sterująca			PRV V2.2	
Klasa filtra wywiewnego			M5	
Klasa filtra nawiewnego			F7	
Izolacja cieplna		[mm]	50	
Kolor (RAL)			9016	
Waga netto		[kg]	104,0	
Zgodność z ERP			2013; 2015	
Eksplatacja			w pomieszczeniu	
Stopień ochrony obudowy			IP-34	

Wersja z nagrzewnicą wodną

Powietrze nawiewane

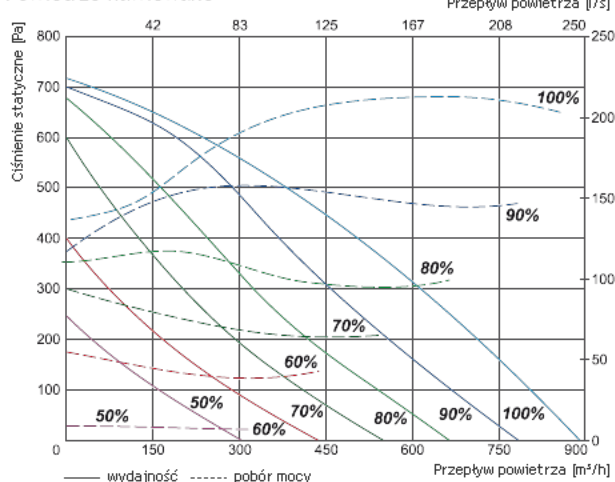

Powietrze wywiewane

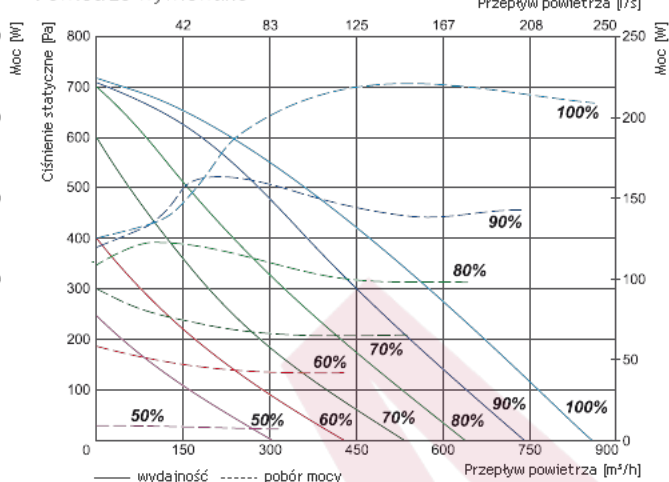

Moc właściwa wentylatora

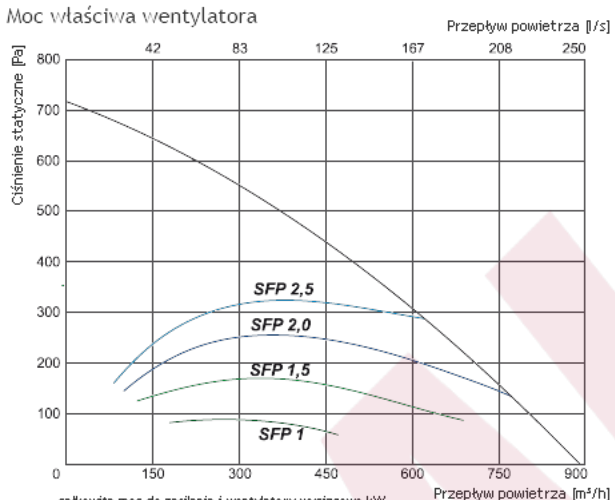

$$SFP = \frac{\text{całkowita moc do zasilania i wentylatory wyciągowe kW}}{\text{przeptyw powietrza m}^3/\text{h}} \times 3600$$

Sprawność temperaturowa

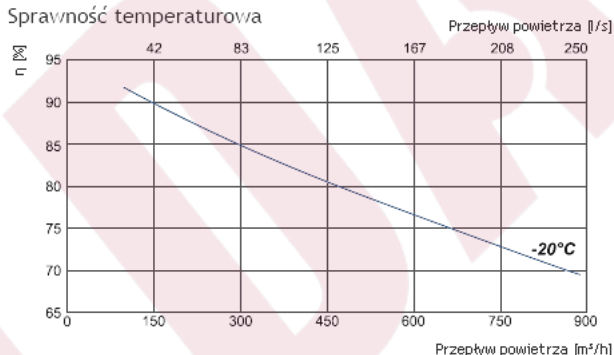

Powietrze wylotowe = 20°C/60% RH - Powietrze zewnętrzne = -20°C/90% RH
Równowaga pomiędzy powietrzem dolotowym / powietrzem wylotowym = 1,0

		RIS 700 VW EKO
Wydajność/spręż	[m³/h]/[Pa]	750/150
Nagrzewnica wodna (opcja)		AVS 250
Wentylatory EC	- faza, napięcie	[50Hz/V]
- wywiew	- moc/prąd	[kW/A]
	- prędkość wentylatora	[min ⁻¹]
- nawiew	- moc/prąd	[kW/A]
	- prędkość wentylatora	[min ⁻¹]
Sprawność cieplna*		74%
Maks. zużycie energii	[kW/A]	0,45/3,61
Płyta sterująca		PRV V2.2
Klasa filtra wywiewnego		M5
Klasa filtra nawiewnego		F7
Izolacja cieplna	[mm]	50
Kolor (RAL)		9016
Waga netto	[kg]	104,0
Zgodność z ERP		2013; 2015
Eksplatacja		w pomieszczeniu
Stopień ochrony obudowy**		IP-34

Charakterystyka akustyczna

	Całkowite Lwa dB(A)	Lwa, dB(A)						
		125 Hz	250 Hz	500 Hz	1 kHz	2 kHz	4 kHz	8 kHz
Wlot	76	67	69	70	69	68	63	62
Wylot	63	52	60	58	47	44	38	35
Do otoczenia	55	47	50	49	44	43	39	39

Pomiar przy 755 m³/h, 152 Pa

Wydajność/spręż - wartości mierzone w punkcie pracy.

Sprawność cieplna obliczana zgodnie z normą EN 13141-7.

Dla temperatur niższych niż zalecane należy użyć nagrzewnicy wstępnej, by zapewnić zrównoważoną eksploatację.

Poziomy mocy akustycznej zostały ustalone zgodnie z normą DIN 45635 i/lub ISO 3744 w odległości 1 m od urządzenia.

Wymiary

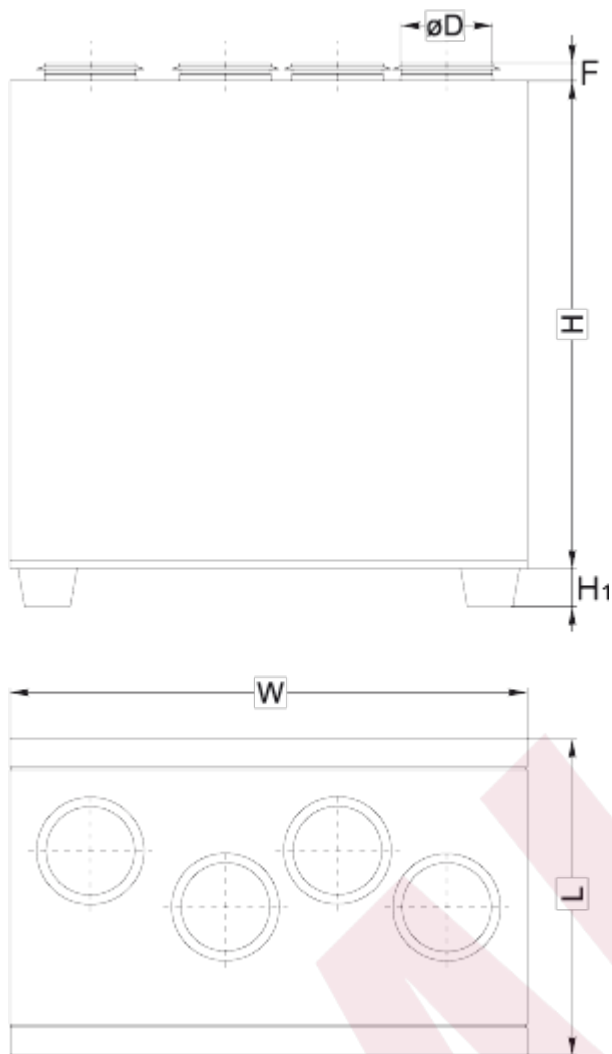

W	L	H	Ø D	H1	F
1100 mm	655 mm	980 mm	250 mm	40 mm	40 mm

Schematy funkcyjne

Wersja z nagrzewnicą elektryczną

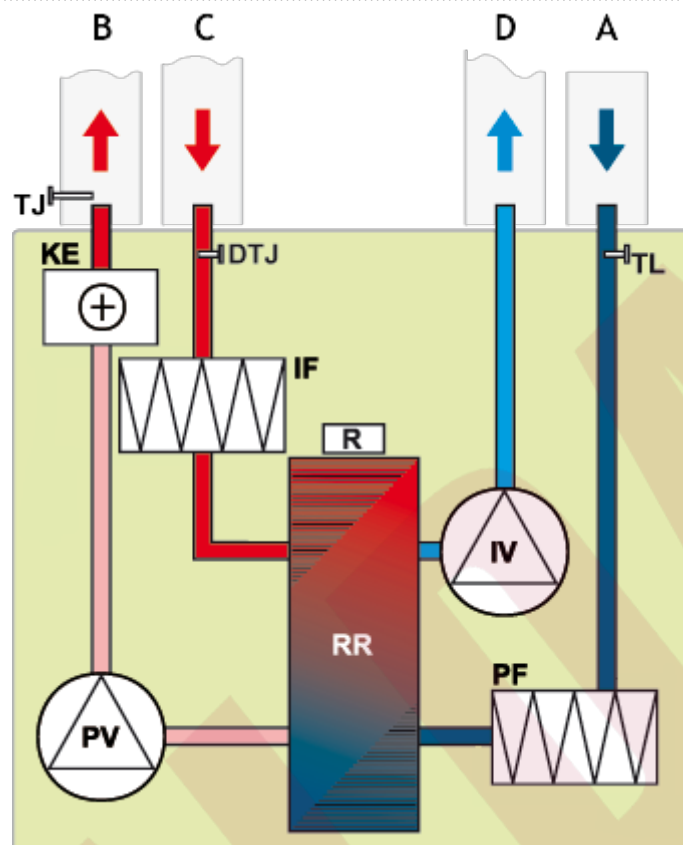

A - powietrze zewnętrzne
B - powietrze nawiewane
C - powietrze wywiewane
D - powietrze odprowadzane na zewnątrz

IV - wentylator wywiewny
PV - wentylator nawiewny
RR - obrotowy wymiennik ciepła
R - silnik obrotowego wymiennika ciepła
KE - nagrzewnica elektryczna
PF - filtr nawiewny
IF - filtr wyciągowy
TJ - czujnik temperatury powietrza nawiewanego
TL - czujnik temperatury powietrza zewnętrznego

Wersja pozioma z nagrzewnicą wodną

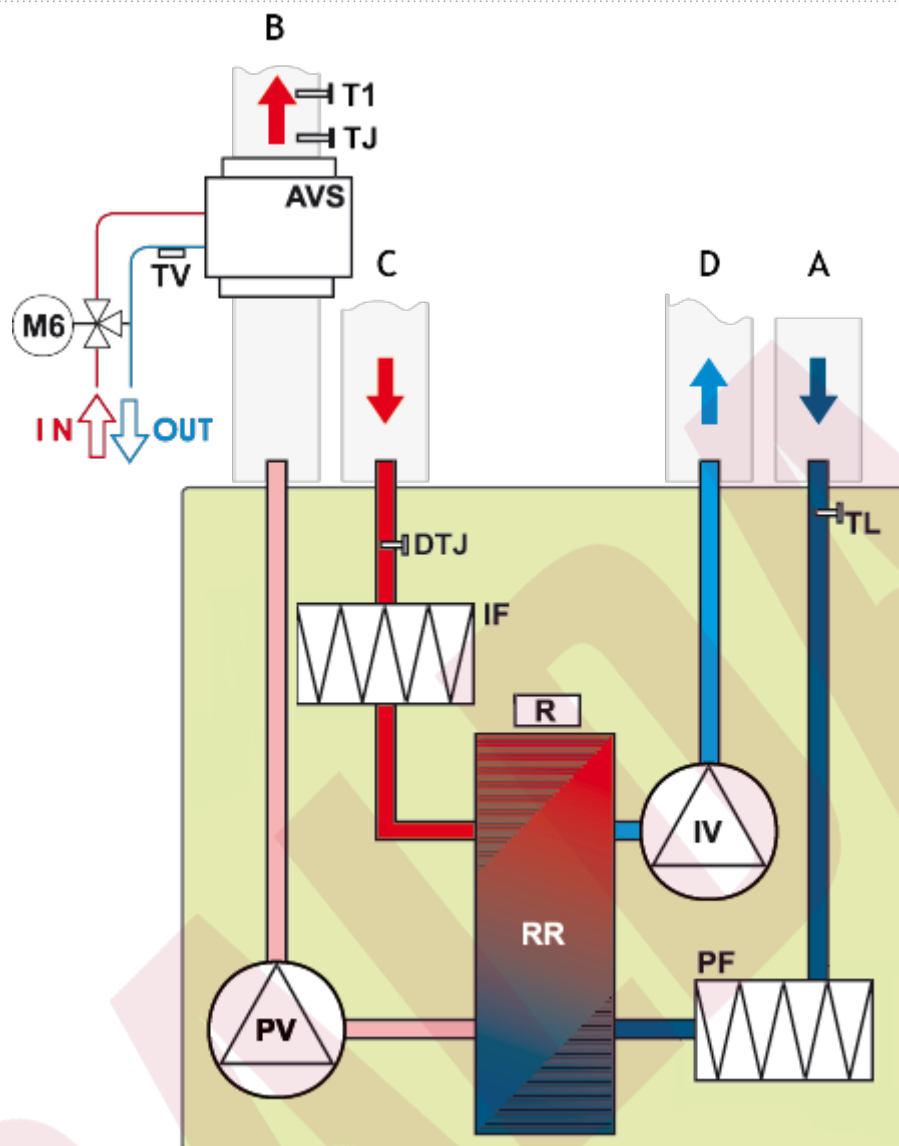

A - powietrze zewnętrzne
 B - powietrze nawiewane
 C - powietrze wywiewane
 D - powietrze odprowadzane na zewnątrz

AVS - nagrzewnica montowana na kanale (opcja)
 IV - wentylator wywiewny
 PV - wentylator nawiewny
 RR - obrotowy wymiennik ciepła
 R - silnik obrotowego wymiennika ciepła
 PF - filtr nawiewny
 IF - filtr wyciągowy
 TJ - czujnik temperatury powietrza nawiewanego
 TL - czujnik temperatury powietrza zewnętrznego
 M6 - dodatkowy zawór mieszający i siłownik (opcja)
 T1 - termostat przeciwzamrożeniowy
 TV - czujnik przeciwzamrożeniowy
 DTJ - czujnik wilgotności i temperatury